

Tanques de almacenamiento

PREVENCIÓN DE SOBRELLENADO

El switch de prevención de derrames
más seguro.

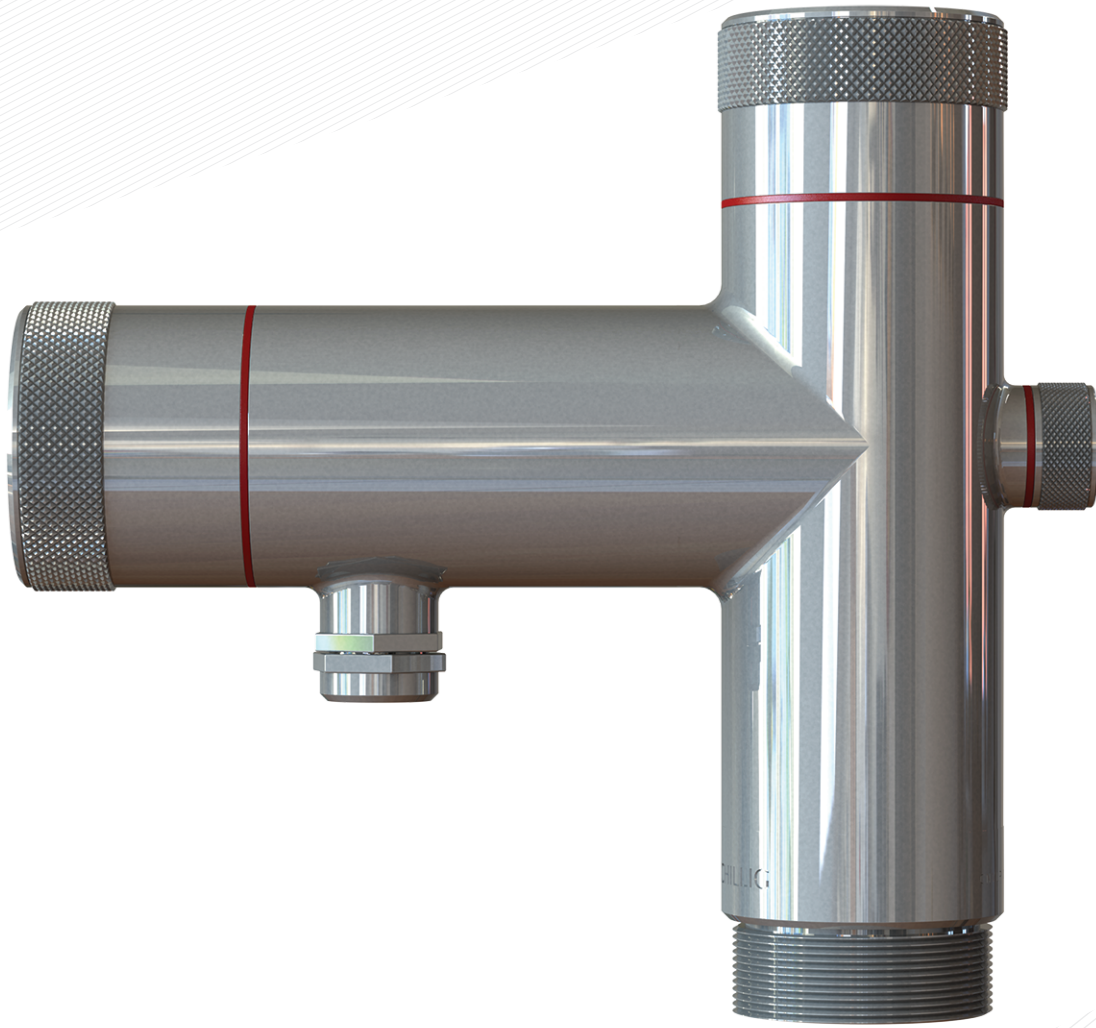

Autodiagnóstico y
monitoreo remoto.

Diseñado para no parar
la operación.

Fabricado para durar
30 años.

BRUNO SCHILLIG





➤ SIMPLE

Mecanismo simple y seguro

- + La distancia de disparo está calibrada en fábrica y puede ser reemplazada in-situ
- + Evalúa continuamente el peso de dos desplazadores.
- + Electrónica basada en microprocesadores. Mide con exactitud cualquier aumento del nivel mediante la detección de los cambios en el peso aparente de los desplazadores.

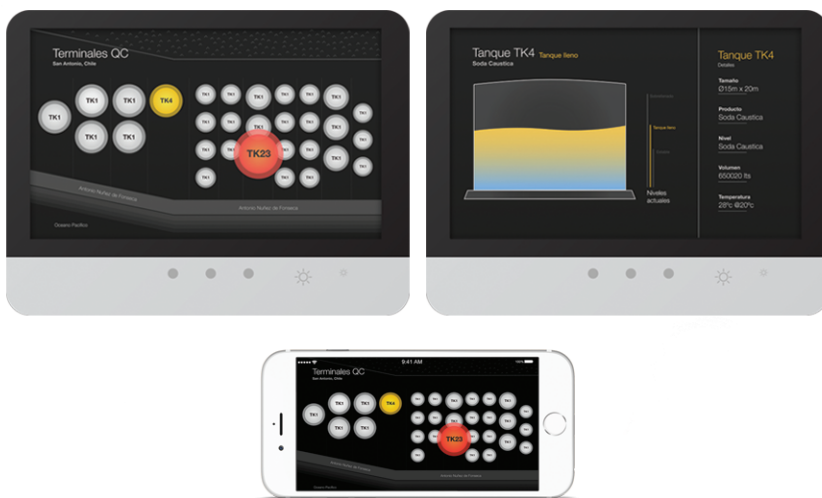

➤ ÚLTIMA TECNOLOGÍA

Software y electrónica de última tecnología

- + Autodiagnóstico asegura el continuo correcto funcionamiento.
- + Sensor interno Honeywell asegura 20 millones de ciclos libres de fallas.
- + Sistema redundante con líneas independientes de energía y señal.
- + Con los servicios Cloud de Amazon, cualquier información del dispositivo llega a la palma de su mano inmediatamente.

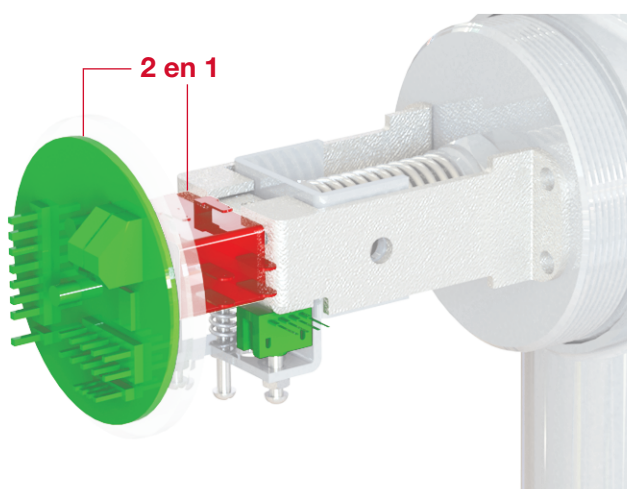

➤ CONFIABLE

Tecnología en la que puedes confiar

- + Puede ser auditado automáticamente por otro sensor.
- + Cubierta Ex-d fabricada en acero AISI 316
- + Rápido reemplazo de los componentes principales.
- + Preparado para 30 años de uso

BRUNO SCHILLIG

www.schillig.com.ar | +54 11 4730 1100 | ventas@schillig.com.ar
Arenales 4030 | B1604CFD | Florida | PBA, Argentina

